

DIMENSIONES PINZA P9-32

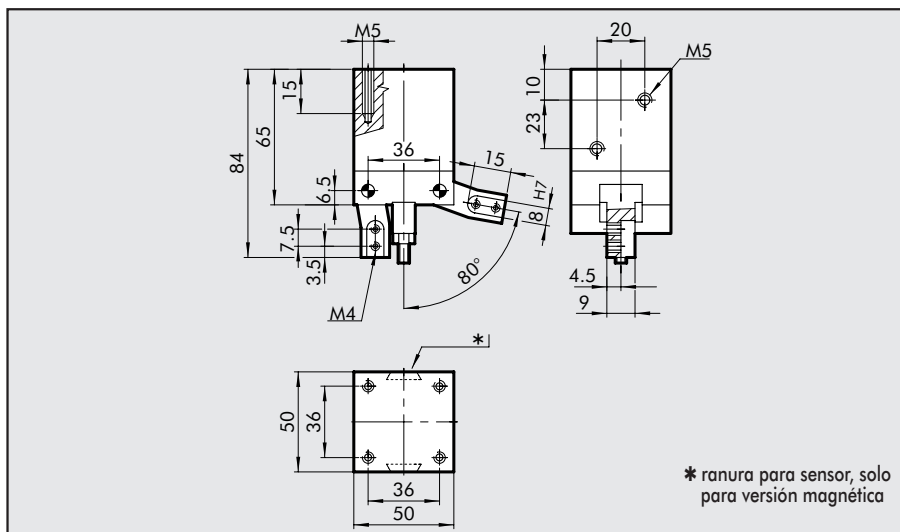

CÓDIGO DE PEDIDO

Códigos	Descripción
W1520320160	PINZA PRL.GR-032-HVY
W1530320160	PINZA PRL.GR-032-HVY-MAGN

1

ACCESORIOS: SENSOR MAGNÉTICO

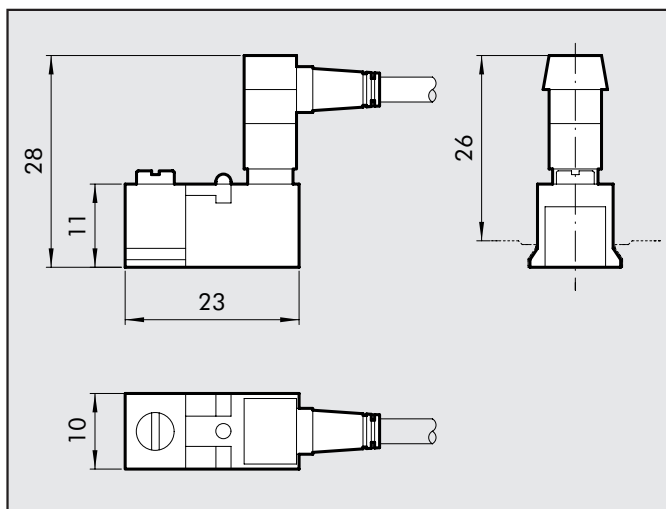

CÓDIGO DE PEDIDO

Códigos	Descripción	Sigla
W0950000252	Reed conector + soporte - CB	SENSOR REED DCB 2C-425
W0950000253	Hall PNP conector + soporte - CB	SENSOR E HALL PNP DCB3-N225

N.B.: Para características técnicas ver pág. 1.1/32

NOTAS