

GUÍA DE CILINDRO DOBLE CON CUERPO FIJO SERIE S11

Son disponibles dos sistemas de deslizamiento:

- sobre casquillos
- sobre cojinetes de bolas

El marco consiste de dos cilindros de barras pasantes con un cuerpo común con ranuras para sensores rasantes. Existen 5 diámetros disponibles: 2xØ12; 2xØ16; 2xØ20; 2xØ25; 2xØ30.

Las barras de pistón están unidas a través de una placa sobre la cual pueden montarse topes mecánicos o deceleradores hidráulicos.

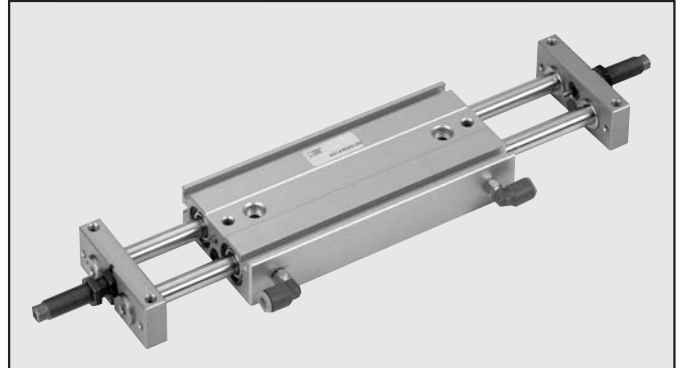

DATOS TÉCNICOS

DATOS TÉCNICOS		Aire filtrado 20 µm 1.5÷7 bar (0.15÷0.7 MPa) 5°÷60° 30÷200				
Fluido		Aire filtrado 20 µm				
Presión de trabajo		1.5÷7 bar (0.15÷0.7 MPa)				
Temperatura de trabajo	°C	5°÷60°				
Velocidad del pistón	mm/s	30÷200				
Versiones		Con cojinetes de deslizamiento / Con cojinetes de bolas / Con tornillos de tope / Con deceleradores hidráulicos				
Diámetros	mm	12	16	20	25	30
Diámetro de vástago	mm	6	8	10	12	16
Carreras	mm	25	25	25	25	25
		50	60	50	50	50
		75	75	75	75	75
		-	100	100	100	100
		-	-	125	125	125
		-	-	-	150	150
		-	-	-	-	200
Peso = X + (Y · C)	kg					
C= carrera						
Versión de deslizamiento		X = 0.14	X = 0.25	X = 0.5	X = 0.7	X = 1.24
		Y = 0.002	Y = 0.0035	Y = 0.045	Y = 0.007	Y = 0.01
Versión de cojinete de bolas		X = 0.25	X = 0.37	X = 0.78	X = 1.04	X = 1.98
		Y = 0.002	Y = 0.0035	Y = 0.045	Y = 0.007	Y = 0.01
Empuje teórico (P = presión relativa en bar)	N	16.9xP	30xP	47xP	75xP	101xP
Carga max.		(los valores indicados se refieren a las carreras mín. y máx.)				
Version de deslizamiento	N	Fr: 7÷3 Fp: 4÷1.5	Fr: 20÷4 Fp: 4÷1.5	Fr: 35÷4.5 Fp: 12÷3	Fr: 50÷5.4 Fp: 15÷3.5	Fr: 80÷12 Fp: 20÷4.5
Version de rodamiento	N	Fr: 13÷5 Fp: 6÷3	Fr: 35÷6.5 Fp: 11÷3	Fr: 58÷7 Fp: 18÷5	Fr: 80÷8 Fp: 23÷6	Fr: 130÷18 Fp: 50÷8

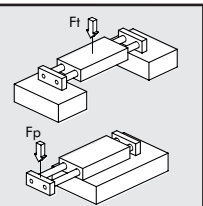

COMPONENTES

- BRIDA: aluminio anodizado
- ANILLO: acero
- BÚFER: goma
- PLACA DE CONTACTO: acero
- BASE: latón
- PISTÓN: latón
- IMÁN: Plastroferrita
- CUERPO DE CILINDRO:
- ANILLOS OBTURADORES ESTÁTICOS: NBR
- COJINETE: de bolas

A = Versión con cojinete de deslizamiento

B = Versión con cojinete de bolas

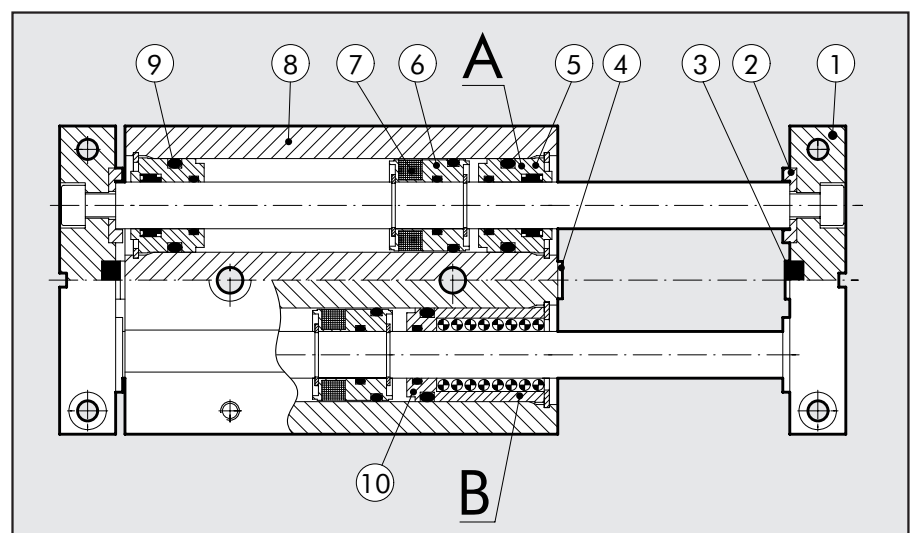

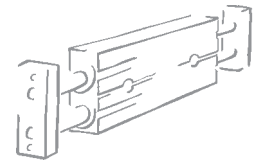

DIMENSIONES: UNIDADES DE GUÍA DE CILINDRO DOBLE CON CASQUILLOS DE BRONCE SERIE S11 - Ø 12÷30 mm

1

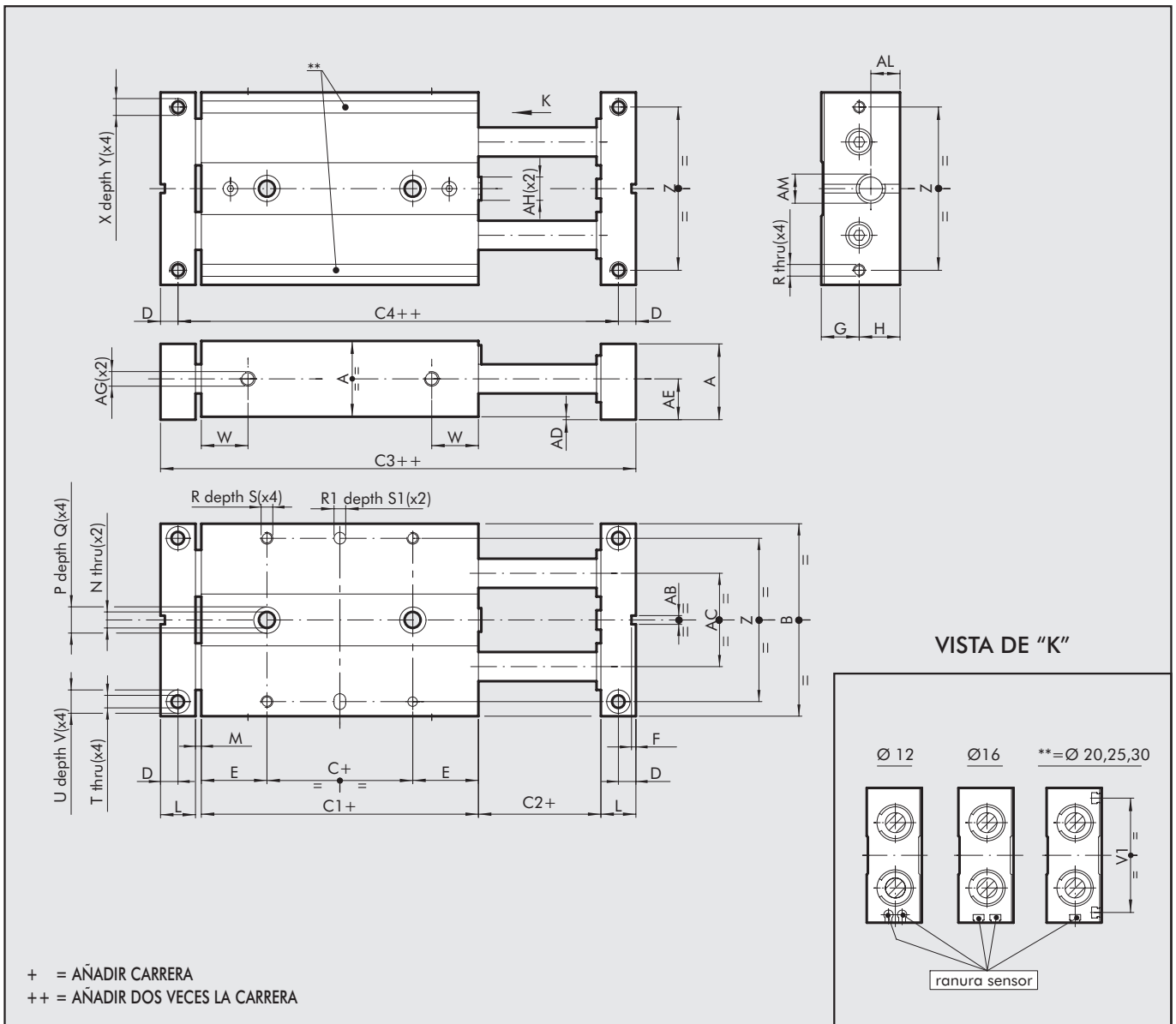

Códigos	Ø	A	B	C	C1	C2	C3	C4	D	E	F	G	H	L	M	N	P	Q	R	R1 ^{H7}	S	S1	T
W1450122...*	12	18	46	5	45	2	65	57	4	20	1.5	9	10	8	2	4.3	8	4	M3	4	5	3	3.3
W1450162...*	16	22	56	10	50	2	74	64	5	20	1.5	11	12	10	2	4.3	8	4	M4	4	6	3	4.3
W1450202...*	20	26	66	10	55	2	83	71	6	22.5	1.5	13	14	12	2	5.5	9	5	M4	4	7	3	4.3
W1450252...*	25	32	78	10	60	2	92	78	7	25	2.5	16	17	14	2	6.5	10.5	6	M5	4	7	3	5.2
W1450302...*	30	36	98	10	70	2	106	90	8	30	2.5	18	19	16	2	8.5	14	8	M6	6	8	5	5.2

*Carrera en mm

Ø	U	V	W	X	Y	Z	Z1	AB	AC	AD	AE	AF	AG	AM	AL
12	6	3	14	M4	6	38	-	3	20	1	10	4	M5	M8x1	7
16	8	4	15	M5	8	46	-	3	26	1	12	5	M5	M10x1	8.5
20	8	4	16	M5	10	56	54	3	30	1	14	5	M5	M10x1	9
25	9	5	19	M6	12	66	64	5	39	1	17	6	M5	M12x1	10
30	9	5	21	M6	12	86	82	5	52	1	19	6	G 1/8	M14x1.5	12

- Carreras para diámetros 12 mm: 25; 50; 75
- Carreras para diámetros 16 mm: 25; 50; 75; 100
- Carreras para diámetros 20 mm: 25; 50; 75; 100; 125
- Carreras para diámetros 25 mm: 25; 50; 75; 125; 150
- Carreras para diámetros 30 mm: 25; 50; 75; 125; 150; 200

DIMENSIONES: UNIDADES DE GUÍA DE CILINDRO DOBLE CON RODAMIENTO DE BOLAS SERIE S11

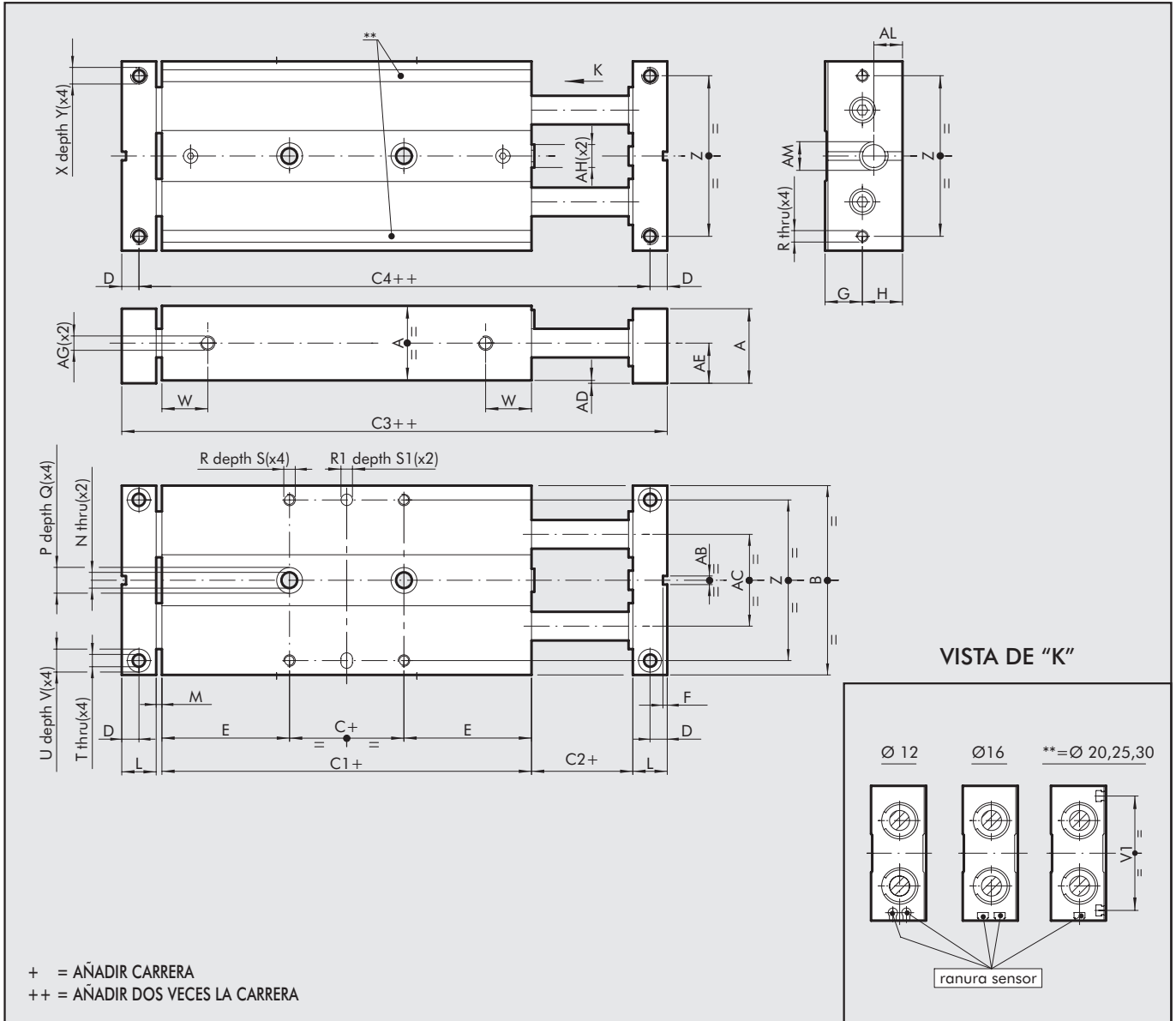

Códigos	Ø	A	B	C	C1	C2	C3	C4	D	E	F	G	H	L	M	N	P	Q	R	R1 ^{H7}	S	S1	T
W1450123...*	12	18	46	5	71	2	91	83	4	33	1.5	9	10	8	2	4.3	8	4	M3	4	5	3	3.3
W1450163...*	16	22	56	10	85	2	109	99	5	37.5	1.5	11	12	10	2	4.3	8	4	M4	4	6	3	4.3
W1450203...*	20	26	66	10	99	2	127	115	6	44.5	1.5	13	14	12	2	5.5	9	5	M4	4	7	3	4.3
W1450253...*	25	32	78	10	105	2	137	123	7	47.5	2.5	16	17	14	2	6.5	10.5	6	M5	4	7	3	5.2
W1450303...*	30	36	98	10	128	2	164	148	8	59	2.5	18	19	16	2	8.5	14	8	M6	6	8	5	5.2

*Carrera en mm

Ø	U	V	W	X	Y	Z	Z1	AB	AC	AD	AE	AF	AG	AH	AM	AL
12	6	3	28	M4	6	38	-	3	20	1	10	4	M5	M5	M8x1	7
16	8	4	33	M5	8	46	-	3	26	1	12	5	M5	M6	M10x1	8.5
20	8	4	40	M5	10	56	54	3	30	1	14	5	M5	M8	M10x1	9
25	9	5	42	M6	6	66	64	5	39	1	17	6	M5	M10	M12x1	10
30	9	5	50	M6	12	86	82	5	52	1	19	6	G 1/8	M12	M14x1.5	12

Carreras para diámetros 12 mm	25; 50; 75
Carreras para diámetros 16 mm	25; 50; 75; 100
Carreras para diámetros 20 mm	25; 50; 75; 100; 125
Carreras para diámetros 25 mm	25; 50; 75; 125; 150
Carreras para diámetros 30 mm	25; 50; 75; 125; 150; 200

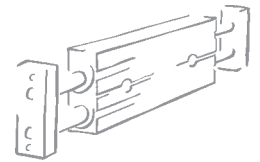

DIMENSIONES: UNIDADES DE GUÍA DE CILINDRO DOBLE CON CASQUILLOS DE BRONCE + DECELERADOR SERIE S11

1

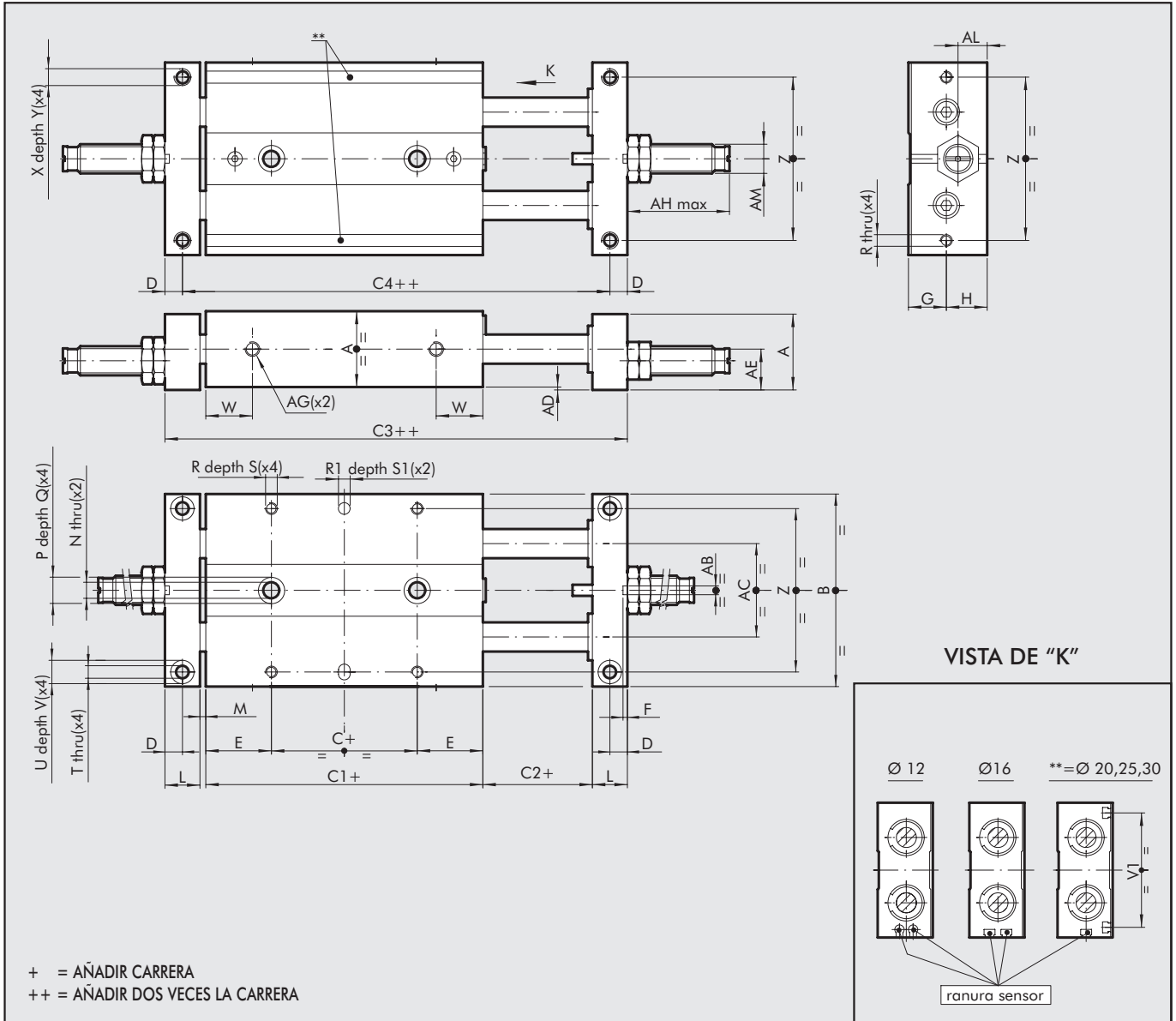

Códigos	Ø	A	B	C	C1	C2	C3	C4	D	E	F	G	H	L	M	N	P	Q	R	R1 ^{H7}	S	S1	T
W1450124...*	12	18	46	5	45	2	65	57	4	20	1.5	9	10	8	2	4.3	8	4	M3	4	5	3	3.3
W1450164...*	16	22	56	10	50	2	74	64	5	20	1.5	11	12	10	2	4.3	8	4	M4	4	6	3	4.3
W1450204...*	20	26	66	10	55	2	83	71	6	22.5	1.5	13	14	12	2	5.5	9	5	M4	4	7	3	4.3
W1450254...*	25	32	78	10	60	2	92	78	7	25	2.5	16	17	14	2	6.5	10.5	6	M5	4	7	3	5.2
W1450304...*	30	36	98	10	70	2	106	90	8	30	2.5	18	19	16	2	8.5	14	8	M6	6	8	5	5.2

*Carrera en mm

Ø	U	V	W	X	Y	Z	Z1	AB	AC	AD	AE	AF	AG	AH	AM	AL
12	6	3	14	M4	6	38	-	3	20	1	10	4	M5	30	M8x1	7
16	8	4	15	M5	8	46	-	3	26	1	12	5	M5	35	M10x1	8.5
20	8	4	16	M5	10	56	54	3	30	1	14	5	M5	35	M10x1	9
25	9	5	19	M6	12	66	69	5	39	1	17	6	M5	36	M12x1	10
30	9	5	21	M6	12	86	82	5	52	1	19	6	G 1/8	60	M14x1.5	12

- Carreras para diámetros 12 mm 25; 50; 75
- Carreras para diámetros 16 mm 25; 50; 75; 100
- Carreras para diámetros 20 mm 25; 50; 75; 100; 125
- Carreras para diámetros 25 mm 25; 50; 75; 125; 150
- Carreras para diámetros 30 mm 25; 50; 75; 125; 150; 200

DIMENSIONES: UNIDADES DE GUÍA DE CILINDRO DOBLE CON RODAMIENTO DE BOLAS + DECELERADOR SERIE S11

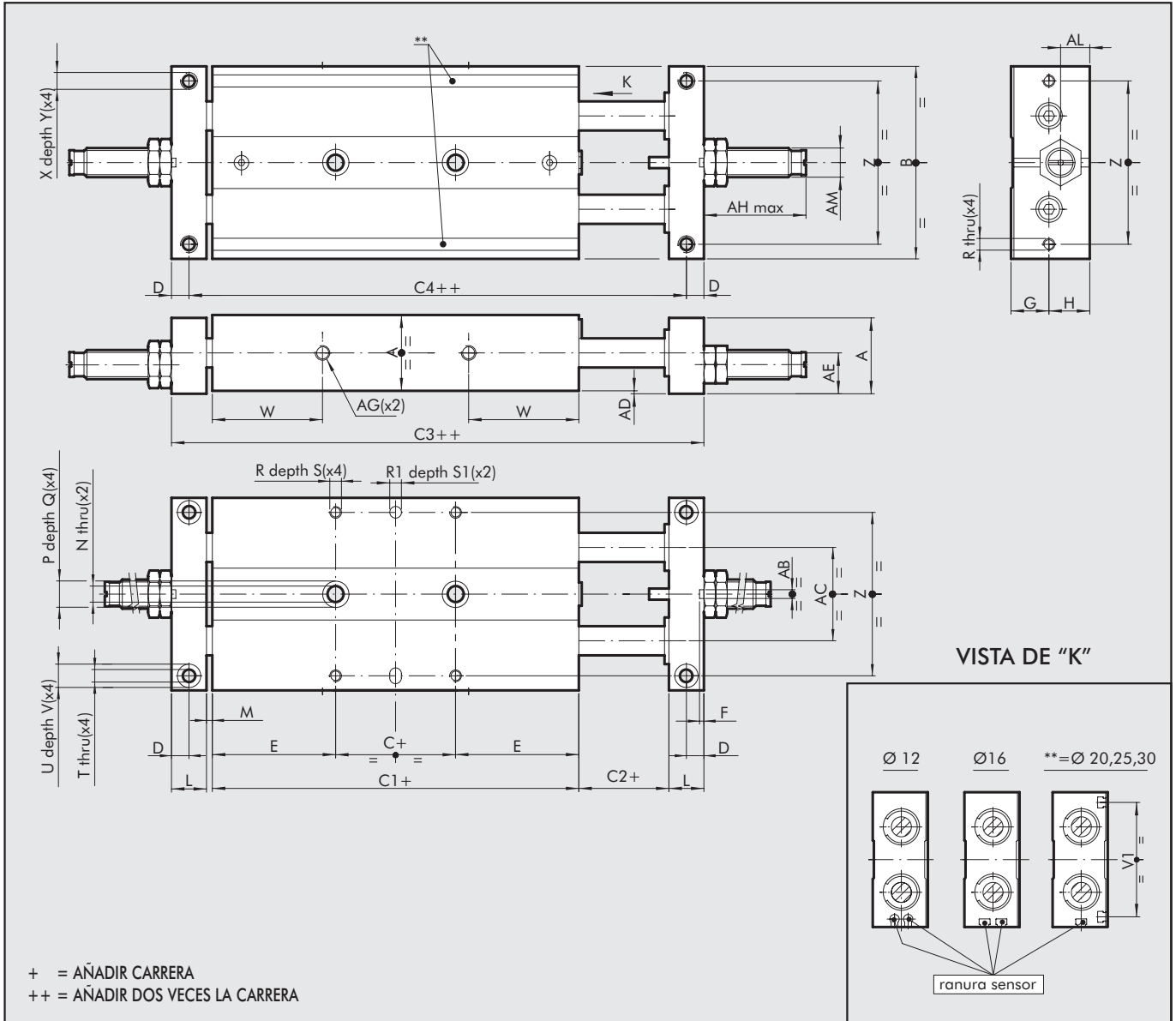

Códigos	Ø	A	B	C	C1	C2	C3	C4	D	E	F	G	H	L	M	N	P	Q	R	R1 ^{H7}	S	S1	T
W1450125...*	12	18	46	5	71	2	91	83	4	33	1.5	9	10	8	2	4.3	8	4	M3	4	5	3	3.3
W1450165...*	16	22	56	10	85	2	109	99	5	37.5	1.5	11	12	10	2	4.3	8	4	M4	4	6	3	4.3
W1450205...*	20	26	66	10	99	2	127	115	6	44.5	1.5	13	14	12	2	5.5	9	5	M4	4	7	3	4.3
W1450255...*	25	32	78	10	105	2	137	123	7	47.5	2.5	16	17	14	2	6.5	10.5	6	M5	4	7	3	5.2
W1450305...*	30	36	98	10	128	2	164	148	8	59	2.5	18	19	16	2	8.5	14	8	M6	6	8	5	5.2

*Carrera en mm

Ø	U	V	W	X	Y	Z	Z1	AB	AC	AD	AE	AF	AG	AH	AM	AL
12	6	3	28	M4	6	38	-	3	20	1	10	4	M5	30	M8x1	7
16	8	4	33	M5	8	46	-	3	26	1	12	5	M5	35	M10x1	8.5
20	8	4	40	M5	10	56	54	3	30	1	14	5	M5	35	M10x1	9
25	9	5	42	M6	6	66	64	5	39	1	17	6	M5	36	M12x1	10
30	9	5	50	M6	12	86	82	5	52	1	19	6	G 1/8	60	M14x1.5	12

- Carreras para diámetros 12 mm 25; 50; 75
- Carreras para diámetros 16 mm 25; 50; 75; 100
- Carreras para diámetros 20 mm 25; 50; 75; 100; 125
- Carreras para diámetros 25 mm 25; 50; 75; 125; 150
- Carreras para diámetros 30 mm 25; 50; 75; 125; 150; 200

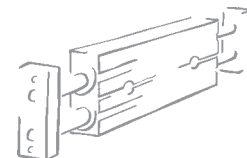

ACCESORIOS

SENSOR MAGNÉTICO Ø 4, PARA GUÍA S11 Ø 12

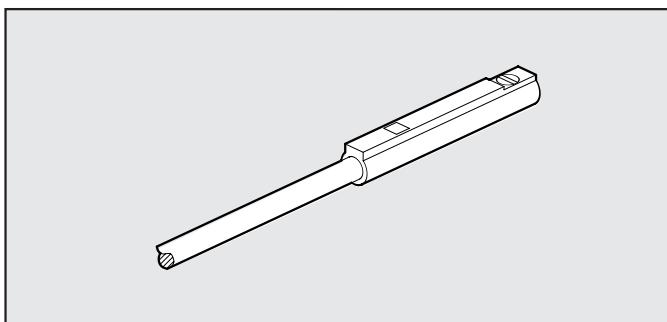

Codice	Descrizione
W0950044180	SENSORE MAGNETICO REED 2 FILI 24VDC 1 m

SENSOR RASANTE, PARA GUÍA S11 Ø 16÷30

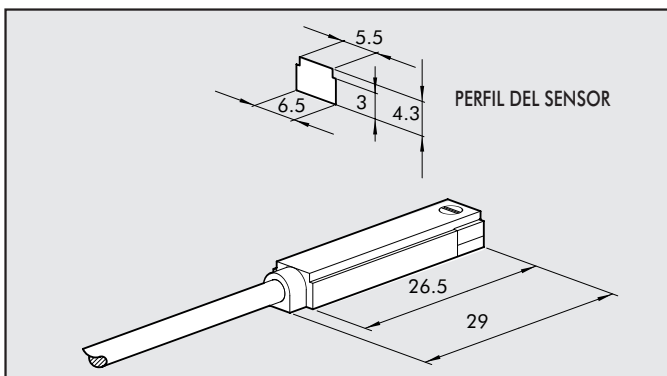

Códigos	Descripción
W0950025390	SENSOR DSL HALL 3 HILOS NO 2.5 m
W0950029394	SENSOR DSLHALL 3 HILOS NO 300 mm M8
W0950022180	SENSOR DSL REED 2 HILOS NO 2.5 m
W0950028184	SENSOR DSL REED 2 HILOS NO 300 mm M8

ESQUEMA ELÉCTRICO

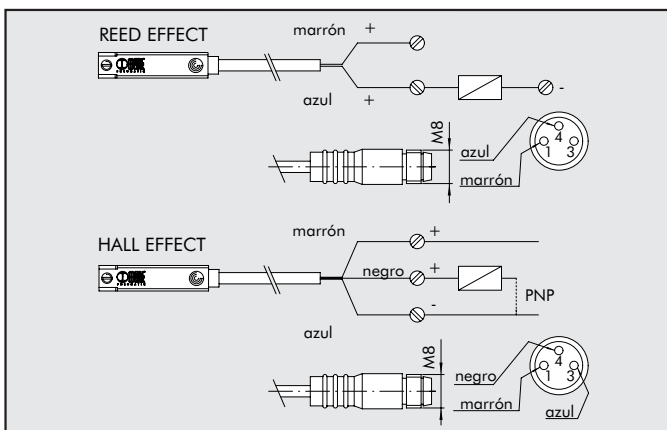

DATOS TÉCNICOS

	Reed	Efecto Hall
Tipo de contacto	N.O.	N.O.
Interruptor	-	PNP
Tensión DC de trabajo	V 3÷30	6÷30
Tensión AC de trabajo	V 3÷30	-
Consumo	A 0.1	0.2
Potencia DC	W 6	4
Potencia AC	VA 6	-
Temperatura de trabajo	°C -20÷+85	
Tiempo de activación	s 0.5µs	0.8µs
Tiempo de desactivación	s 0.1µs	0.3µs
Duración de vida	imp 10 millones	10 ³ millones
Resistencia del contacto	Ω 0.1	-
Tipo de protección	IP 65	
Caída de tensión	V 3	1
Nº de hilos	2	3

RAIL PARA RANURA PORTASENSOR

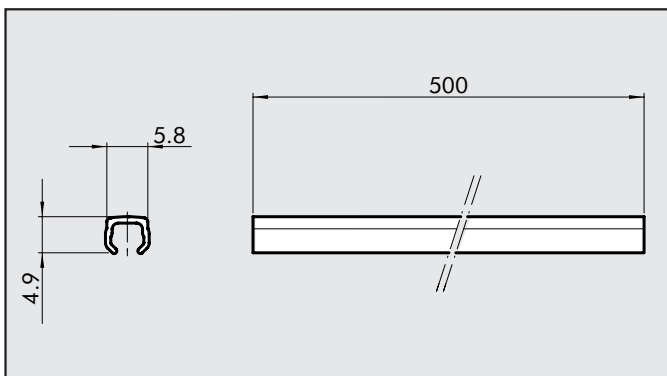

Código	Descripción
W0950000160	RAIL PARA RANURA PORTASENSOR 500 mm