

REGULADOR Newdeal

- Regulador de pistón de extrema fiabilidad y robustez
- Estabilidad de la presión fijada al variar en relación con la superior.
 - Válvula de purga de la sobrepresión de serie.
 - Posibilidad de fijación en la pared mediante agujeros laterales en el cuerpo.



DATOS TÉCNICOS	REG. ND 1/4"	REG. ND 3/8"	REG. ND 1/2"	REG. ND 3/4"	REG. ND 1"
Conexión roscada	1/4"	3/8"	1/2"	3/4"	1"
Campo de regulación	0 ÷ 2 - 0 ÷ 4 - 0 ÷ 8 - 0 ÷ 12				
Presión máx. entrada	1.8				
	bar				
	18				
	psi				
	261				
Caudal a 6 bar (0,6 MPa ÷ 87 psi)	NI/min	200	1100	2500	
ΔP 0,5 bar (0,05 MPa ÷ 7 psi)	scfm	7	39	89	
Caudal a 6 bar (0,6 MPa ÷ 87 psi)	NI/min	650	2500	4500	
ΔP 1 bar (0,1 MPa ÷ 14 psi)	scfm	23	89	160	
Fluido	Aire filtrado con o sin lubricación, en caso de utilizarse la lubricación ésta debe ser continua.				
Temperatura máx. a 1 MPa; 10 bar; 145 psi	°C	50°			
	°F	122°			
Peso	Kg	0.3	0.8	2.2	
Tornillos de fijación en pared		M4x40	M4x55	M6x75	
Posición de montaje	En cualquier posición				
Conexión manómetro	G 1/8"	G 1/8"	G 1/8"	1/4"	1/4"
Notas de uso	En el regulador la presión debe fijarse siempre a la salida. Para obtener una mayor sensibilidad en la regulación, utilícese un regulador con presión nominal lo más cerca posible a la presión deseada. No extraer aire de las conexiones manométricas.				

3

COMPONENTES

- 1 Cuerpo en zamak
- 2 Campana en tecnopolímero
- 3 Pomo en tecnopolímero
- 4 Pistón en tecnopolímero
- 5 Tapa en tecnopolímero
- 6 Tornillo registros en latón OT58
- 7 Tornillo patrón en latón OT58
- 8 Anillo de fijación en latón para 3/8" - 1/2" y 3/4"-1" en Tecnopolímero para 1/4"
- 9 Vástago en latón OT58
- 10 Válvula con junta en NBR vulcanizado
- 11 Juntas de labio en NBR
- 12 Juntas relieving en NBR
- 13 Muelle registro en acero
- 14 Muelle pulsaválvula en acero
- 15 Juntas en NBR

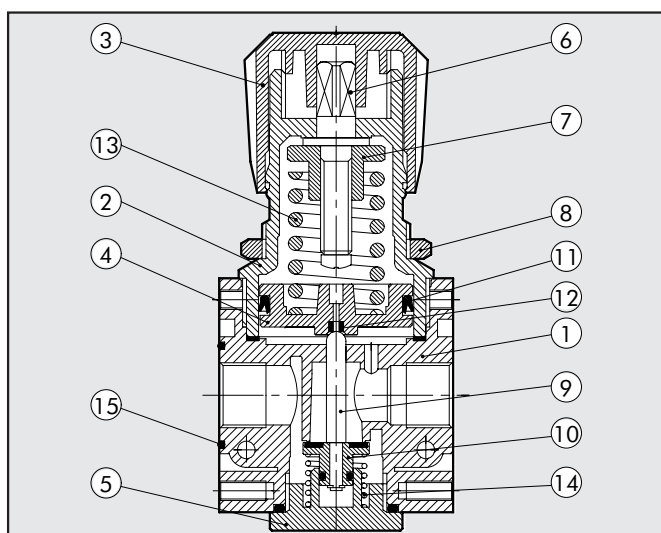

CURVAS DE CAUDAL

REG 1/4

Pm = 0,7 MPa; 7 bar; 102 psi
Presión regulada

psi MPa bar

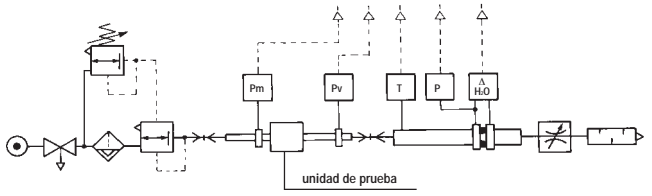
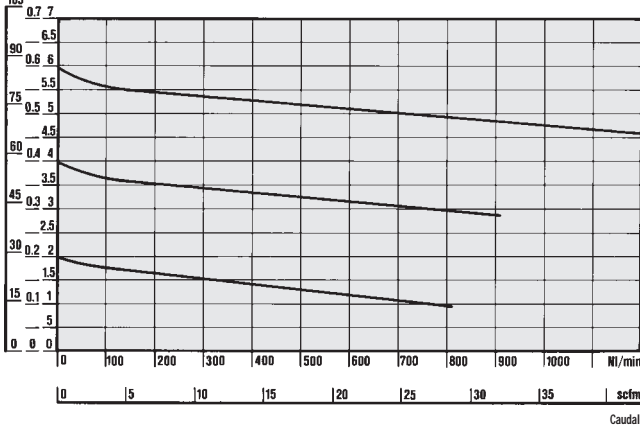

• Pruebas de caudal realizadas por el Departamento de Mecánica del Politécnico de Turín, utilizando un banco de medición informatizado y de conformidad con las indicaciones de la recomendación CETOP RP50R (ISO DIS 6358-2) con medidor de diafragma ISO 5167.

REG 3/8 - 1/2

Pm = 0,7 MPa; 7 bar; 102 psi
Presión regulada

psi MPa bar

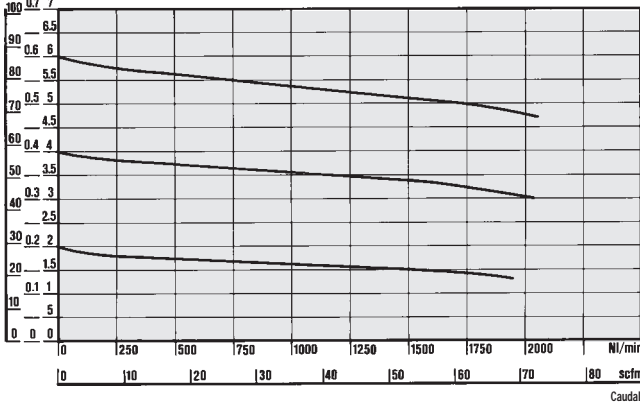

REG 3/4 - 1"

Pm = 0,7 MPa; 7 bar; 102 psi
Presión regulada

psi MPa bar

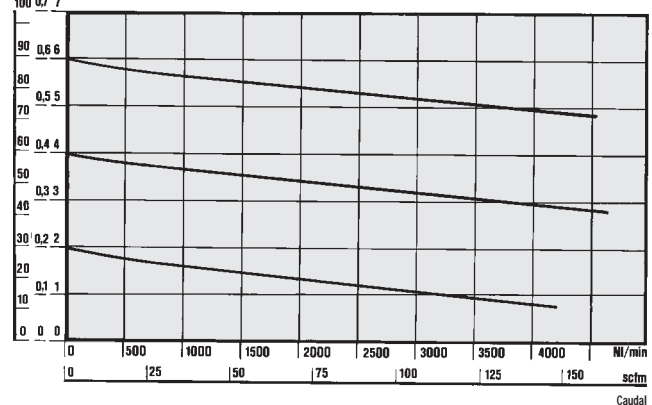

DIMENSIONES

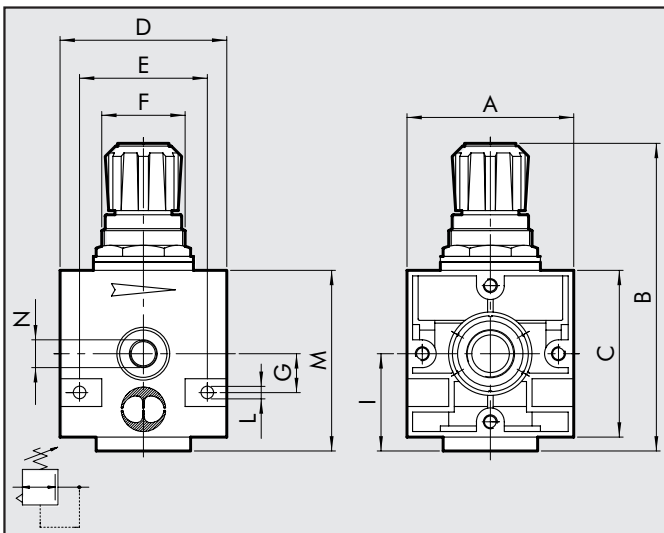

	G 1/4	G 3/8	G 1/2	G 3/4	G 1"
A	42	60	80		
B	94	130	184		
C	42	60	80		
D	42	60	80		
E	32	46	66		
F	30x1.5	38x2	55x2		
G	10	14	22		
I	25	35	47		
L	Orificio x M4	Orificio x M4	Orificio x M6		
M	49	70	94		
N	1/8	1/8	1/4		

