

AVVIATORE PROGRESSIVO IN LINEA VAP 1/4" E 1/2"

L'avviatore progressivo in linea è una valvola che regola il flusso di aria sinchè la pressione a valle non raggiunge un certo valore, al quale la valvola si apre e permette il pieno passaggio.

La valvola può essere inserita per controllare un gruppo di valvole, una singola valvola oppure tra valvola e attuatore. L'aria che entra dalla bocca 1 attraversa una strozzatura, regolabile mediante manopola, che controlla il flusso. La valvola si apre completamente quando la pressione di valle raggiunge un valore pari circa al 60% della pressione di monte.

Se si interrompe l'alimentazione la valvola permette lo scarico dell'aria dalla bocca 2 alla bocca 1.



DATI TECNICI	VAP 1/4	VAP 1/2
Attacchi pneumatici	1/4"	1/2"
Tipo di valvola		2/2 NC
Pressione minima di funzionamento	bar	2
	psi	29
	Mpa	0.2
Pressione massima di funzionamento	bar	10
	psi	145
	Mpa	1
Pressione di commutazione	circa il 60% della pressione di alimentazione	
Frequenza di funzionamento	MAX 5	
Portata a 6.3 bar, $\Delta p=0.5$ bar:	Nl/min	2350
	scfm	83
Portata a 6.3 bar, $\Delta p=1$ bar:	Nl/min	3100
	scfm	110
Portata massima attraverso il regolatore di flusso, a 6.3 bar:	Nl/min	300
	scfm	11
Temperatura di funzionamento	da -10 a 70	
	da 14 a 158	
Fluido	Aria compressa filtrata, con o senza lubrificazione. Se è utilizzata la lubrificazione, deve essere continua.	
Peso	g	220
Viti di fissaggio a parete	M4x25 minimo	M4x35 minimo
Posizione di montaggio	in qualsiasi posizione	

COMPONENTI

- ① CORPO: alluminio anodizzato
- ② SFERA: acciaio
- ③ INSERTO: ottone nichelato
- ④ GUARNIZIONI O-RING: NBR
- ⑤ OTTURATORE: NBR
- ⑥ PISTONE: alluminio anodizzato
- ⑦ GUARNIZIONE PISTONE: NBR
- ⑧ GUARNIZIONE O-RING: NBR
- ⑨ MOLLA : acciaio
- ⑩ SPILLO: ottone nichelato
- ⑪ DADO: ottone nichelato
- ⑫ PORTA SPILLO: ottone nichelato
- ⑬ ANELLO ELASTICO: acciaio zincato

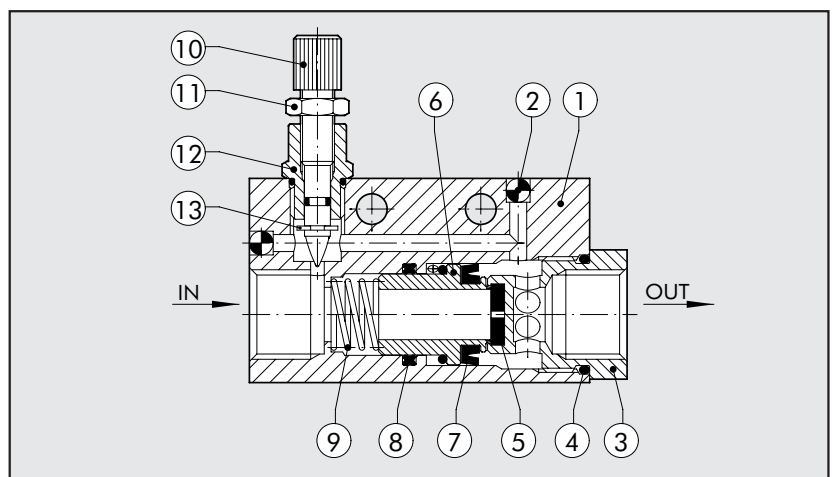

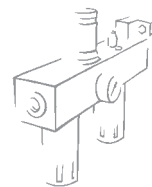

FUNZIONAMENTO

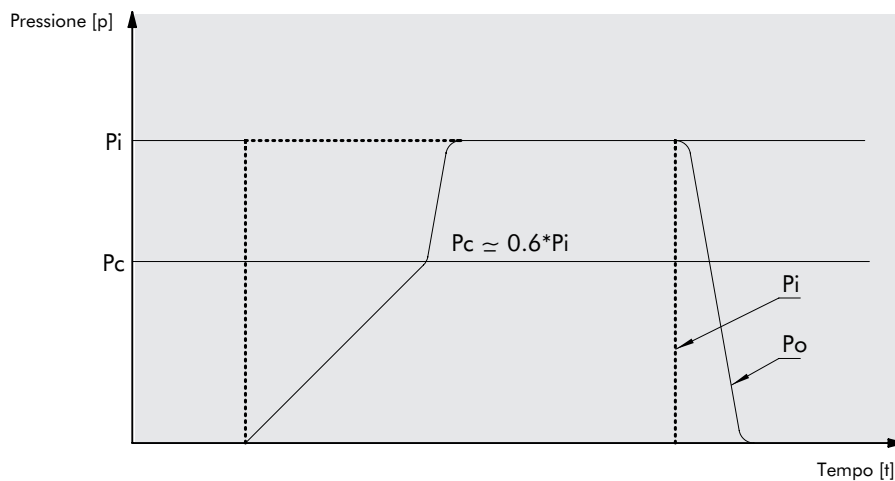

P_i = pressione di monte
 P_o = pressione di mandata
 P_c = pressione di commutazione

DIMENSIONI

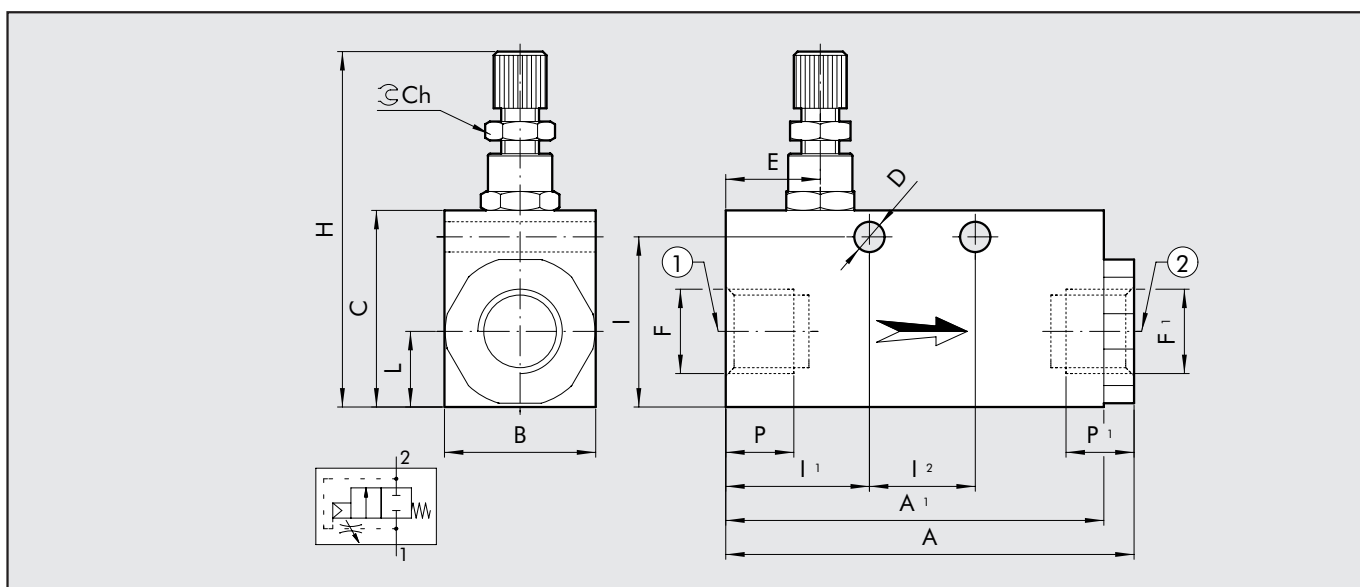

Codice	Descrizione	F	F ¹	A	A ¹	B	C	D	E	H	I	I ¹	I ²	L	P	P ¹
W360600002	VAP 1/4	G 1/4	G 1/4	56	50	20	30	4.5	10	49÷52	25.5	18	16	10	9	9
W360600004	VAP 1/2	G 1/2	G 1/2	75.8	65	30	40	4.5	13	59÷62	35.5	26.5	16	15	12	12

METAL WORK S.p.A

Sede centrale: Via Segni, 5-7-9 25062 - Concesio (Brescia) Italy - Tel. 030 21 87 11 - Fax 030 21 80 569
 www.metalwork.it - metalwork@metalwork.it

Le dimensioni riportate nel catalogo potranno essere variate senza preavviso in qualsiasi momento