

La alta tecnología del grupo FRL Skillair® es la expresión de la innovación de Metal Work. El estudio del sistema FRL ha sido realizado por técnicos de Metal Work en colaboración con investigadores del Departamento de Mecánica de Turín. La integración entre aleaciones metálicas y tecnopolímeros super-resistentes es el fruto de la cooperación con el CEDAP (Centro Europeo de Desarrollo de Aplicaciones Plásticas) y prestigiosas empresas internacionales como Du-Point, EMS Chemie, Hoechst.

La instalación de avanzados sistemas de elaboración y de control de calidad garantizan la fiabilidad del grupo FRL Skillair®.

Características técnicas

El grupo Skillair propone soluciones técnicas muy interesantes:

- **Compacidad:** con la misma capacidad, nuestro grupo se halla entre los que ocupan menos espacio en cuantos existen en el mercado.
- **Modularidad:** se pueden introducir elementos combinados en función de las propias exigencias, filtros, reductores, lubricadores, válvulas de tres vías, arrancadores progresivos, tomas de aire...

El sistema modular permite asimismo extraer el grupo FRL de la instalación sin necesidad de sacar las tuberías.

- **Mantenibilidad:** es posible extraer uno cualquiera de los elementos del grupo o la totalidad del grupo sin necesidad de remover la parte restante y las tuberías.

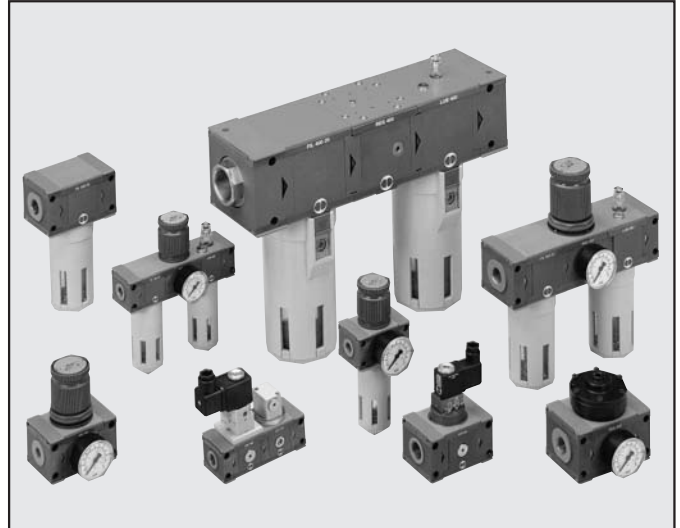

DATOS TÉCNICOS	SK 100	SK 100	SK 200	SK 200	SK 200	SK 300	SK 300	SK 300	SK 400	SK 400	SK 400	SK 400
Conexión roscado	1/4"	3/8"	1/4"	3/8"	1/2"	1/2"	3/4"	1"	1"	1" 1/4"	1" 1/2"	2"
Grado de filtración	5µm 20µm 50µm											
Grado de depuración	99.97% a 0.01µm											
Campo de regulación	0÷2 0÷4 0÷8 0÷12											
Presión máx. entrada	bar											
	MPa											
	bar											
	psi											
Capacidad a 6 bar (0,6 MPa÷87 psi)	desde 1100 a											
ΔP 0,5 bar (0,05 MPa÷7 psi)	20000 NI/min											
Fluido	Aire comprimido con o sin lubricación											
Gama de temperatura a 1 MPa; 10 bar; 145 psi	°C											
	°F											
Elementos	Filtro - Depurador - Regulador - Reg. Piloto - Reg. en Batería - Filtro-regulador - Lubricador con sistemas diversificados en carga de lubricante - Válvula seccionadora de circuito - Arrancador progresivo											

LA MODULARIDAD SKILLAIR

Permite al usuario extraer el grupo FRL de la instalación sin sacar las tuberías. Esta operación puede realizarse con un elemento individual o con todo el sistema.

Ensamblar el grupo de forma que el aire fluya en la dirección indicada por las flechas.

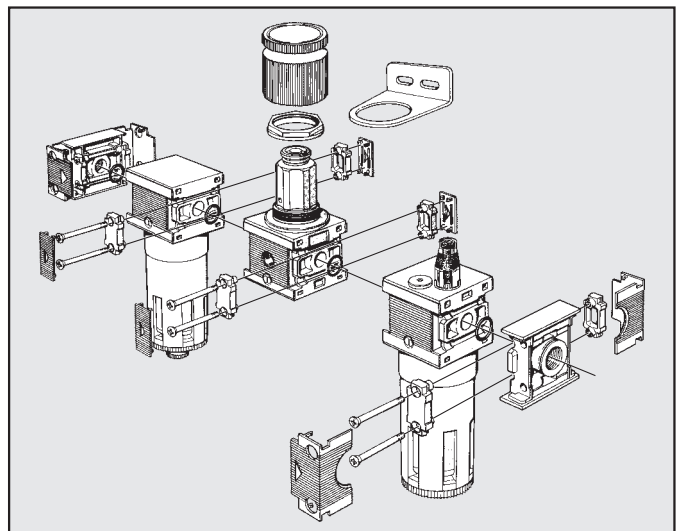

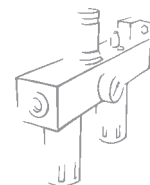

DESMONTAJE GRUPO/FIJACION EN PAREDES

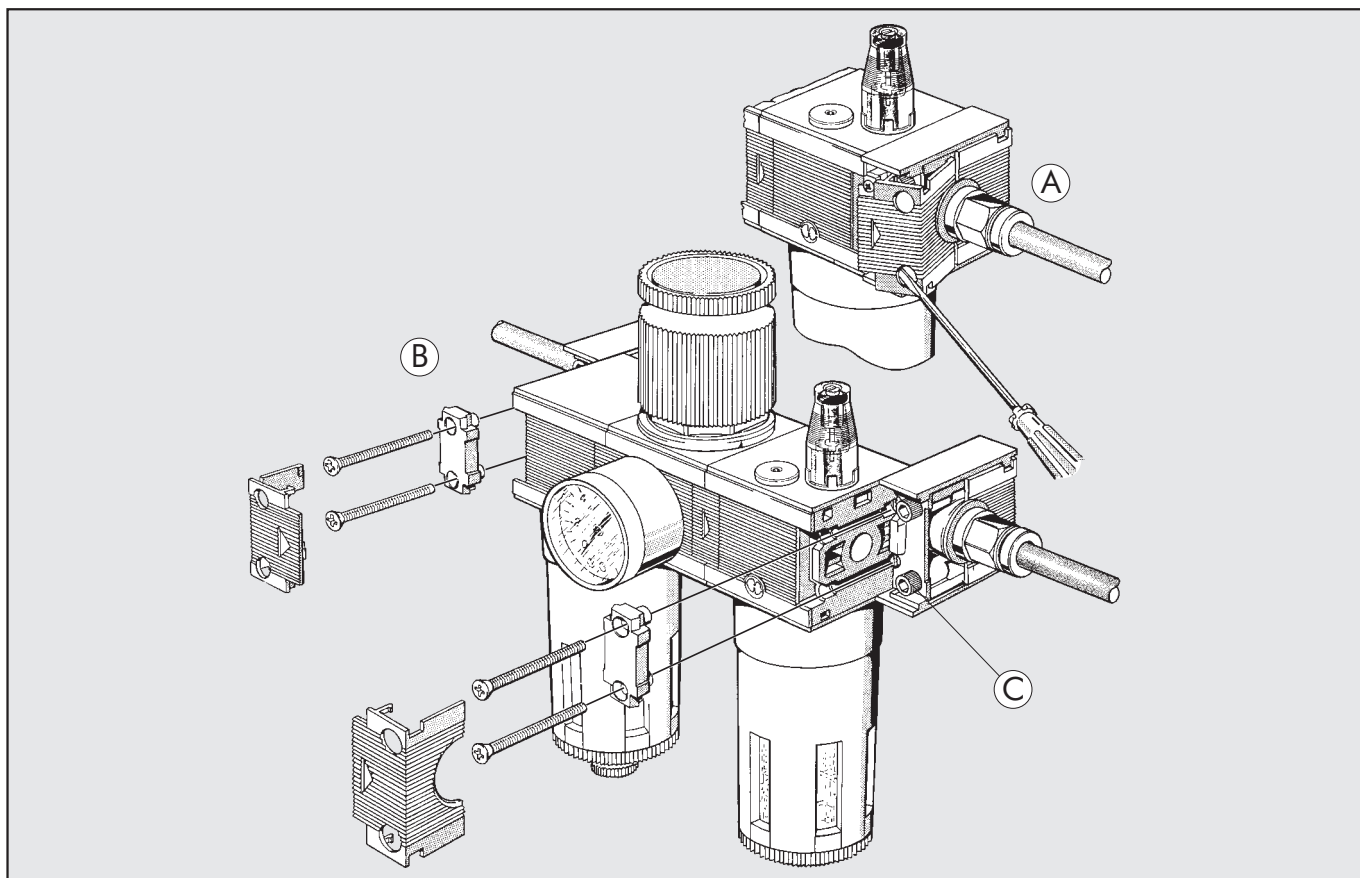

Cómo realizar el montaje de las terminales Skillair:

- Sacar la plaquita. Fig. (A)
- Desmontar el grupo desenroscando los tornillos y extrayendo las levas de fijación. Fig. (B)
- Tornillos de fijación terminados en paredes. Fig. (C)

serie 100 M4x50
serie 200 M5x60
serie 300 M5x70
serie 400 M6x110

SKILLAIR 400 - JUNTA ROTATIVA Y DESLIZABLE

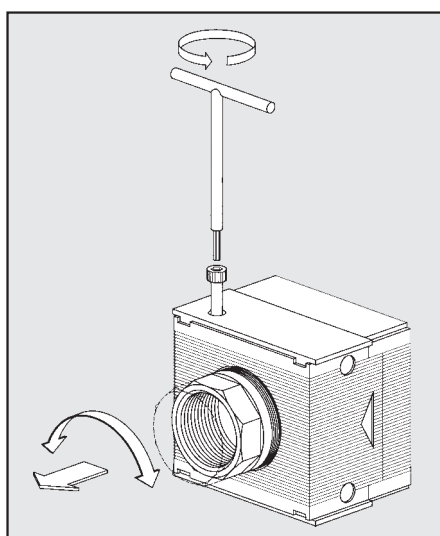

La serie 400 dispone de un sistema patentado de junta de extremo rotativo y deslizable que permite la adaptación del grupo a la distancia del corte de los tubos. Para un correcto montaje/desmontaje es necesario aflojar los tornillos presentes en el terminal antes de atornillar o desatornillar el anillo.

REGLAS GENERALES DE USO Y MANTENIMIENTO

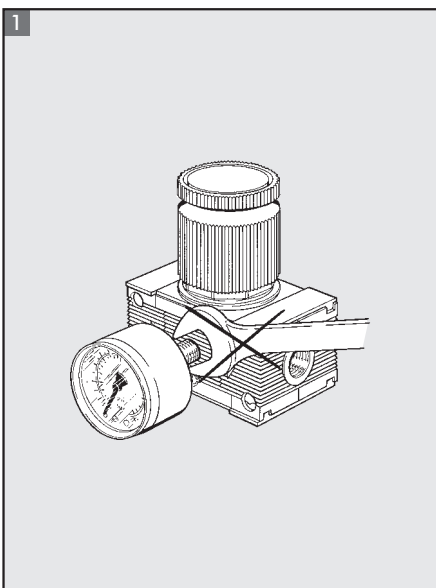

MONTAJE DEL MANOMETRO

- 1 No utilizar llaves.
 - 2 El montaje del manómetro debe hacerse manualmente. Utilizar únicamente selladores líquidos.
- Nota: no utilizar teflón.

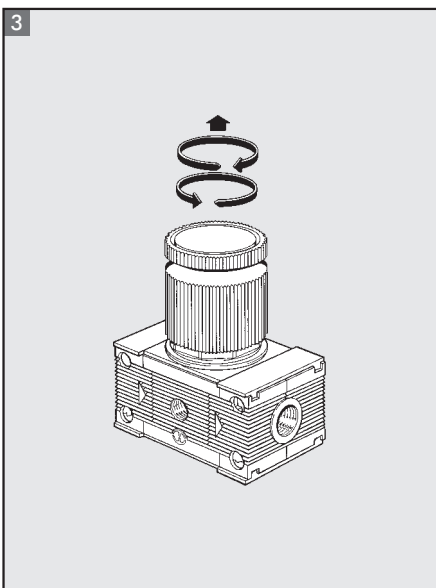
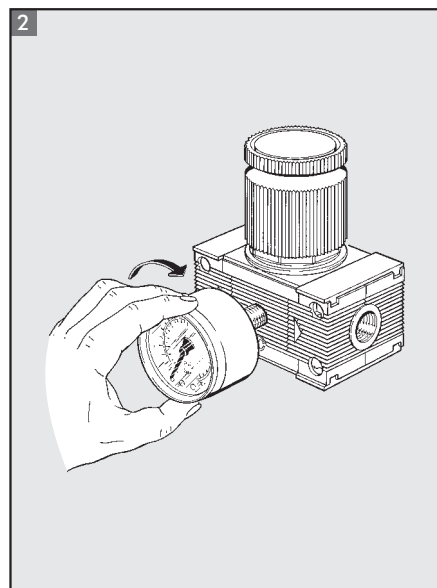

REGULACION DE LA PRESIÓN

- 3 Nota: la presión en los reguladores standard debe regularse siempre a la salida. Antes de regular la presión, hay que asegurarse de que la empuñadura haya sido alzada.
- 4 Una vez alcanzada la presión deseada, la empuñadura debe presionarse hacia abajo.

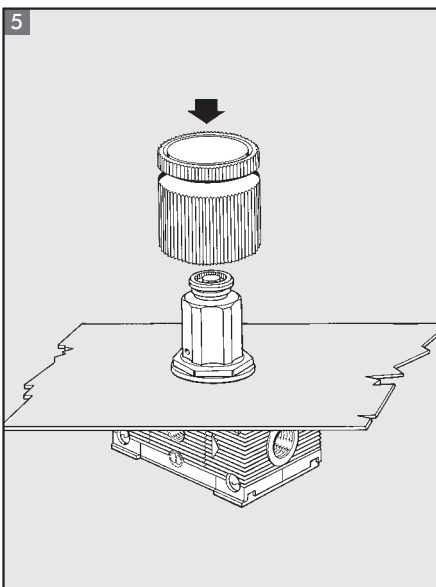
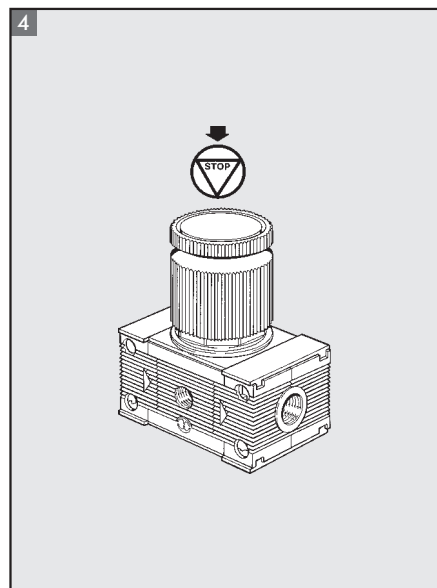

FIJACIÓN DEL REGULADOR Y FILTRO REGULADOR

- 5 Fisaje en el panel: extraer la empuñadura y bloquear el regulador con la abrazadera conveniente.
- 6 Fisaje en paredes: mediante la brida correspondiente (véanse los accesorios SKILLAIR)

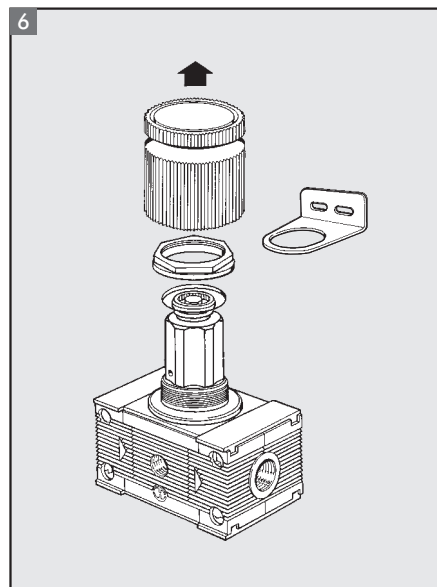

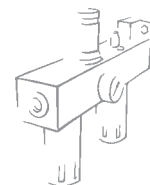

PURGA SEMIAUTOMATICA DE CONDENSADOS PARA FILTRO, FILTROREGULADOR, DEPURADOR

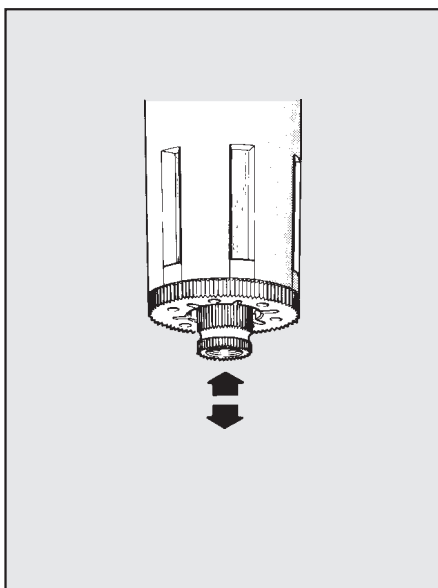

La purga semiautomática de condensados es del tipo normalmente abierto. En presencia de presión en el vaso el grifo se cierra.

Cuando el vaso no está ya sometido a presión, el grifo se reabre y la condensación sale al exterior.

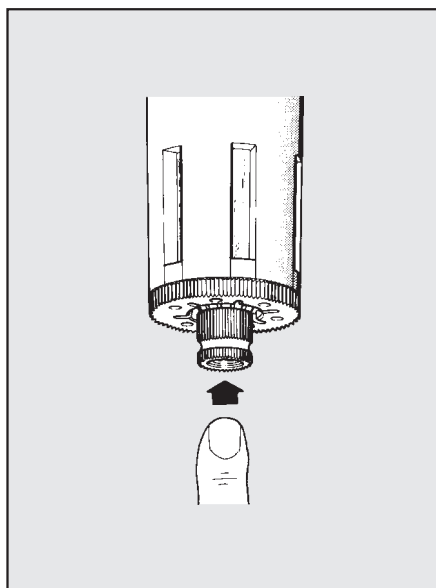

Al intervenir manualmente, véase la figura, es posible descargar la condensación presente en el vaso también con el sistema en presión.

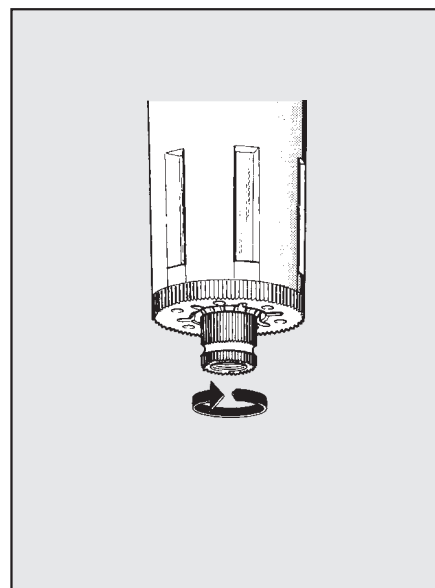

Es posible bloquear el grifo en la posición cerrada girándolo en el sentido de las agujas del reloj. Véase figura.

3

LIMPIEZA Y/O SUBSTITUCIÓN DEL ELEMENTO FILTRANTE

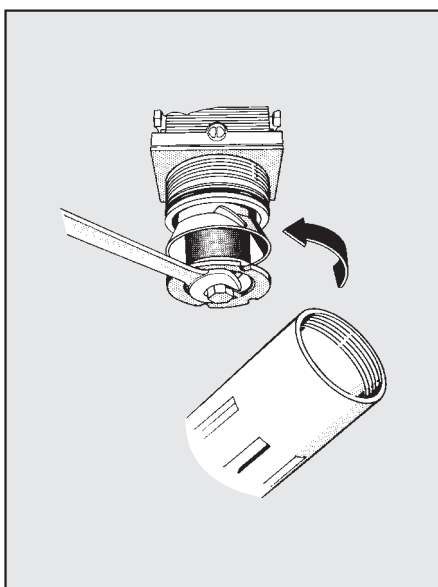

Antes de desatornillar el vaso para substituir el elemento filtrante introducido, hay que asegurarse de que en la línea ya no exista más presión. Realizar la substitución según se indica en la figura.

La función del filtro es la de separar del aire producido por el compresor cualquier clase de impurezas sólidas o líquidas.

El aire al entrar entra en rotación por el grupo de centrifugación, y de esta forma las partículas líquidas y sólidas más pesadas se proyectan contra las paredes del contenedor apretándolas y adhiriéndolas. Al acumularse se crean gotas que por la fuerza de la gravedad se depositan en el fondo. Las restantes partículas sólidas son retenidas por el elemento poroso por el propio umbral filtrante. La zona de acumulación de la condensación se mantiene en estado de reposo a fin de evitar que las impurezas anteriormente depositadas vuelvan a circular.

La condensación acumulada se drena mediante el pertinente grifo; automáticamente cuando la presión en el filtro se ajusta a cero o bien manualmente accionando el pulsador correspondiente. Está disponible la descarga automática. Esta descarga elimina la condensación del contenedor siempre que se presenta la necesidad de forma automática ya sea con o sin presión.



DATOS TÉCNICOS	FIL 100	FIL 100	FIL 200	FIL 200	FIL 200	FIL 300	FIL 300	FIL 300
Conexión roscada	1/4"	3/8"	1/4"	3/8"	1/2"	1/2"	3/4"	1"
Grado de filtración	5µm 20µm 50µm		5µm 20µm 50µm			5µm 20µm 50µm		
Presión máx. entrada	MPa	1.5	1.3			1.3		
	bar	15	13			13		
	psi	217	188			188		
Capacidad a 6 bar (0,6 MPa ÷ 87 psi)	NI/min	1400	2400			3800		
ΔP 0,5 bar (0,05 MPa ÷ 7 psi)	scfm	50	85			135		
Capacidad a 6 bar (0,6 MPa ÷ 87 psi)	NI/min	2000	3100			5300		
ΔP 1 bar (0,1 MPa ÷ 14 psi)	scfm	71	110			188		
Fluido	Aire comprimido		Aire comprimido			Aire comprimido		
Temperatura máx. a 1 MPa; 10 bar; 145 psi	°C	50	50			50		
	°F	122	122			122		
Peso	Kg	0.4	0.7			1.4		
Tornillo de fijación en paredes		M4x50	M5x60			M5x70		
Posición de montaje		Vertical	Vertical			Vertical		
Descarga condensación		Manual	Manual			Manual		
		Manual - Semiautomática (RMSA) Automática (SAC)	Manual - Semiautomática (RMSA) Automática (SAC)			Manual - Semiautomática (RMSA) Automática (RA)		
Capacidad depósito	cm ³	22	45			75		

COMPONENTES

- ① Cuerpo en tecnopolímero
- ② Terminal en Zama
- ③ Centrifugación en tecnopolímero
- ④ Vaso en tecnopolímero para FIL 100 y FIL 200 en metal para FIL 300
- ⑤ Tapa deflectora en tecnopolímero
- ⑥ Cartucho filtrante de bronce sintetizado
- ⑦ Pantalla de tecnopolímero
- ⑧ Vaso en tecnopolímero transparente
- ⑨ Juntas en NBR
- ⑩ Purga de condensados (RMSA)

