

REGULADOR PILOTO Skillair®

El regulador piloto se utiliza cuando se requiere una precisión elevada en el mantenimiento de la presión fijada al variar las condiciones operativas.

Está especialmente indicado:

- como regulador de precisión para capacidades < 100 NI/m³
- como piloto en general (típicamente para reguladores de gran tamaño véase REG 400).

La elevada precisión de funcionamiento y la baja histéresis del sistema están determinadas por la casi total ausencia de rozamientos.

La presencia de una ligera fuga de aire es necesaria para el buen funcionamiento del regulador y no debe considerarse como un mal funcionamiento del mismo.

Para un correcto funcionamiento se aconseja utilizar aire filtrado.



DATOS TÉCNICOS		REG. PILOTO
Conexión roscada		G 1/4"
Campo de regulación	bar	0÷2 - 0÷4 - 0÷8 - 0÷12
Presión máx. entrada	MPa	1.3
	bar	13
	psi	188
Capacidad a 6 bar (0,6MPa ÷ 87psi) ΔP 0,5 bar (0,05MPa ÷ 7psi)		120 NI/min - 4,3 scfm
Capacidad a 6 bar (0,6MPa ÷ 87psi) ΔP 1 bar (0,1MPa ÷ 14psi)		140 NI/min - 5 scfm
Fluido		Aire filtrado con o sin regulación; si se utiliza lubricación, esta debe ser continua
Temperatura máxima de utilización a 1 MPa; 10 bar; 145 psi	°C	50
	°F	122
Peso	Kg	0.6
Posición de montaje		En cualquier posición
Conexión manómetro		G 1/8"
Notas de uso		En el regulador la presión debe fijarse siempre a la salida. Para obtener una mayor sensibilidad en la regulación, utilizar un reg. con presión nominal lo más próximo posible a la presión deseada. No extraer aire de las conexiones manométricas. Montaje directo sobre Reg. 400

3

COMPONENTES

- ① Cuerpo de aluminio
- ② Pomo en tecnopolímero
- ③ Tornillos registro en latón OT 58
- ④ Tornillo patrón en latón OT 58
- ⑤ Campana en tecnopolímero
- ⑥ Tuerca de fijación en tecnopolímero
- ⑦ Resorte de registro en acero
- ⑧ Membrana
- ⑨ Junta relieving en NBR
- ⑩ Varilla de latón OT 58
- ⑪ Válvula de espera en acero inox.
- ⑫ Resorte prensaválvula en acero inox.
- ⑬ Juntas en NBR

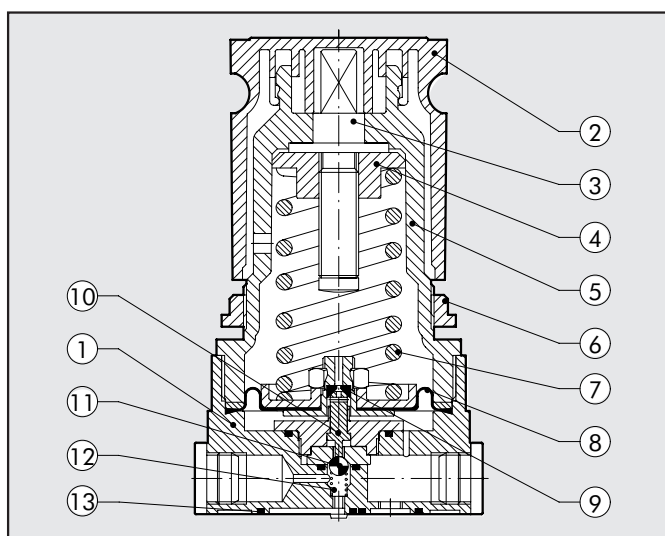

CURVAS DE CAUDAL

CARACTERÍSTICAS DE CAPACIDAD REG. P 1/4"

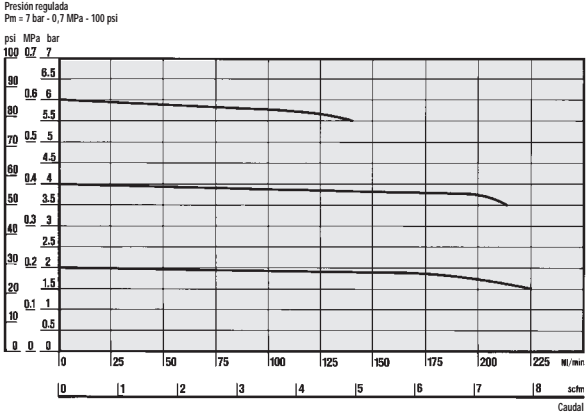

CARACTERÍSTICAS DE REGULACIÓN REG. P 1/4"

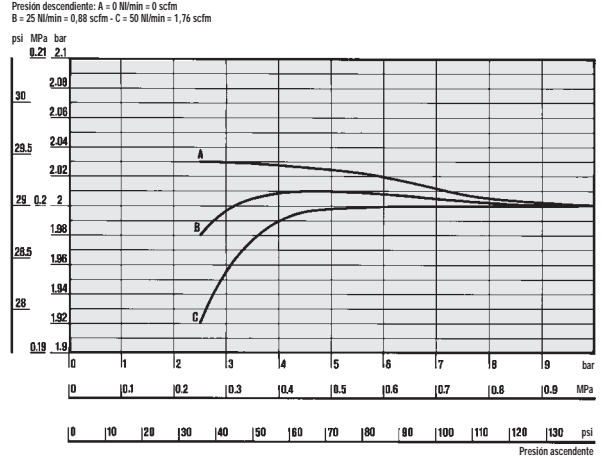

CARACTERÍSTICAS DE REGULACIÓN REG. P 1/4"

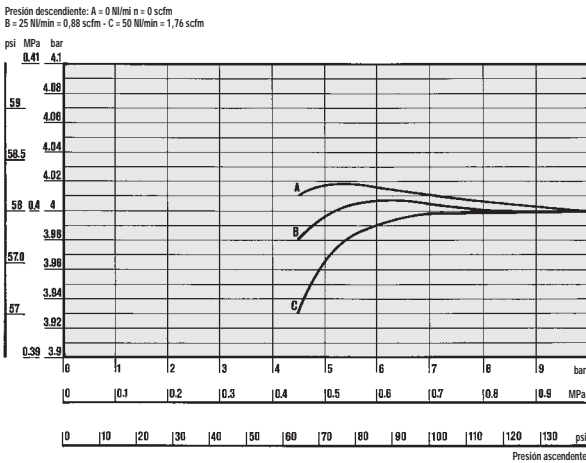

CARACTERÍSTICAS DE REGULACIÓN REG. P 1/4"

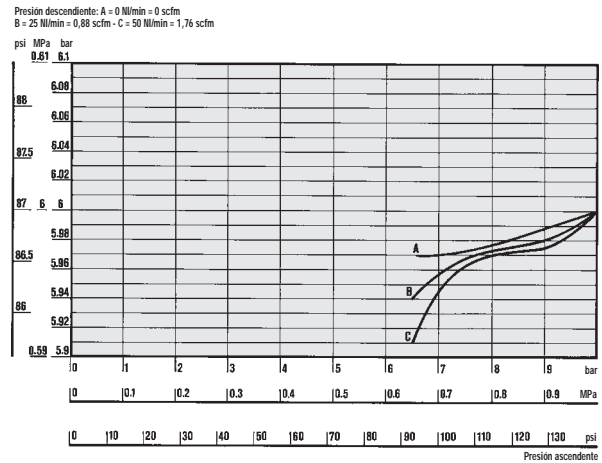

Departamento de Mecánica
Politécnico de Turín

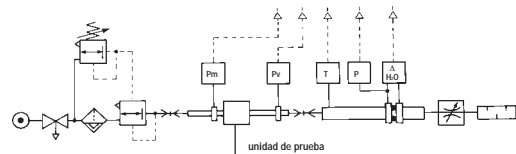

• Pruebas de caudal realizadas por el Departamento de Mecánica del Politécnico de Turín, utilizando el Politécnico de Turín banco de medición informatizado y de conformidad con las indicaciones de la recomendación CETOP RP50R (ISO DIS 6358-2) con medidor de diafragma ISO 5167.

DIMENSIONES

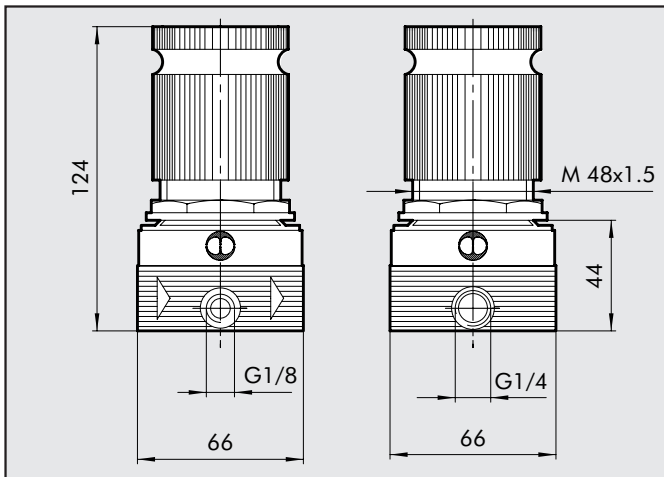

CÓDIGOS DE PEDIDOS

Cód.	Descripción
3206001	REG. P 1/4" 02
3206002	REG. P 1/4" 04
3206003	REG. P 1/4" 08
3206004	REG. P 1/4" 012